



DEUMIDIFICATORE

MODELLO: TZDEU12L



R290



MANUALE D'ISTRUZIONI

Vi ringraziamo per la preferenza accordata avendo scelto un prodotto TERMOZETA..

Vi preghiamo di leggere attentamente le informazioni contenute in questo manuale, in quanto Vi aiuteranno a sfruttare al meglio le caratteristiche di questo prodotto.

Il presente libretto è parte integrante dell'apparecchio e deve essere letto attentamente prima dell'utilizzo perché fornisce importanti indicazioni riguardanti la sicurezza di installazione, d'uso e di manutenzione. Conservare quindi con cura.

Cordialmente
Lange Distribution srl.





1.CARATTERISTICHE

Questa unità rimuove l'umidità indesiderata dall'aria per creare un ambiente più confortevole in casa o in ufficio.

Può essere comodamente spostata da una stanza all'altra della casa.

Il refrigerante R290 non danneggia lo strato di ozono, ha un potenziale di riscaldamento globale (GWP) trascurabile ed è disponibile ovunque. Grazie alle sue efficienti caratteristiche si presta come ottimo refrigerante per questa applicazione. Tuttavia particolare attenzione dovrà essere considerata a causa dell'alta infiammabilità

SIMBOLI

 ATTENZIONE	Questo prodotto utilizza gas refrigerante infiammabile Se il refrigerante fuoriesce dal prodotto ed entra in contatto con fiamme od elementi caldi può essere pericoloso e generare incendi
	Leggere il MANUALE D'USO con attenzione prima di utilizzare il prodotto.
	Ulteriori informazioni sono disponibili nel MANUALE D'USO e nel MANUALE DI SERVIZIO-
	Il personale di assistenza prima di operare sul prodotto dovrà leggere attentamente il MANUALE D'USO ed il MANUALE DI SERVIZIO.

Leggere attentamente questo manuale d'istruzioni poichè all'interno vi sono importanti informazioni sulla sicurezza, l'uso e la manutenzione dell'elettrodomestico. Conservare il manuale per consultazioni future.

2.AVERTENZE GENERALI

- Questo apparecchio può essere utilizzato da bambini dagli 8 anni in su e da persone con ridotte capacità fisiche, sensoriali o mentali o con mancanza di esperienza o conoscenza se a loro è stata assicurata un'adeguata sorveglianza oppure se hanno ricevuto istruzioni circa l'uso in sicurezza dell'apparecchio e hanno compreso i pericoli correlati. I bambini non devono giocare con l'apparecchio. Le operazioni di pulizia e di manutenzione non devono essere effettuate da bambini a meno che non abbiano più di 8 anni e siano sorvegliati. Mantenere l'apparecchio e il suo cavo fuori dalla portata dei bambini con meno di 8 anni.
- Tenere gli elementi dell'imballaggio (buste di plastica, gomma piuma, viti) lontani dalla portata dei bambini o di persone con capacità fisiche o mentali ridotte, poiché ciò potrebbe compromettere la loro incolumità.
- Prima di collegare l'apparecchio, accertateVi che i dati di targa siano rispondenti a quelli della rete di distribuzione. In caso di incompatibilità tra la presa e la spina dell'apparecchio fate sostituire la spina con altra di tipo adatto da personale professionalmente qualificato.
- Eseguire l'installazione in conformità alle Vigenti Norme di sicurezza elettrica.
- Scollegare dalla presa di corrente prima di spostare l'unità oppure prima di intraprendere un nuovo ciclo di pulizia.
- Non immergere mai l'unità in acqua. Evitare il contatto diretto con qualsiasi liquido.
- Non posizionare l'unità accanto ad elettrodomestici che erogano calore, oppure vicino a fiamme libere o ad oggetti infiammabili o pericolosi.
- Non inserire mai dita o altri oggetti all'interno delle fessure delle prese d'aria.
- Non posizionarsi di fronte all'unità mentre è in uso.
- Non avviare o spegnere l'apparecchio inserendo o staccando la spina di alimentazione elettrica
- Non lasciare oggetti posizionati sopra l'apparecchio
- Non salire sull'apparecchio. Non coprire l'apparecchio mentre è in funzione.
- Non effettuare operazioni di pulizia dell'apparecchio senza averlo prima spento, staccato la spina o disinserito l'interruttore dedicato.
- Non bere l'acqua di condensa
- Nel caso si avverta odore di bruciato o si veda del fumo fuoriuscire dall'apparecchio ,togliere l'alimentazione elettrica ,aprire le finestre ed avvisare l'assistenza tecnica.
- Assicurare sufficiente aerazione nella stanza in cui è installato l'apparecchio se è presente anche un apparecchio di combustione.
- Se il cavo di alimentazione è danneggiato, esso deve essere sostituito dal costruttore o dal suo Servizio di Assistenza Tecnica ,o comunque da personale specializzato.
- Non utilizzare insetticidi, solventi o detersivi aggressivi per la pulizia dell'apparecchio
- Non utilizzare l'apparecchio per scopi diversi da quello per cui stato progettato, cioè come deumidificatore per uso esclusivamente domestico. Ogni altro uso è da considerarsi improprio.
- Non installare nelle vicinanze di bagni, docce o piscine
- Utilizzare solo all'interno, l'apparecchio non deve essere utilizzato all'esterno.
- Non utilizzare prolunghe per alimentare il prodotto.
- Non utilizzare l'apparecchio su superfici inclinate o instabili
- Non utilizzare in luoghi ove siano presenti sostanze infiammabili o potenzialmente esplosive o in presenza di vapori corrosivi o sostanze pericolose,
- Tenere il cavo di alimentazione lontano da fonti di calore o spigoli taglienti.
- Non fare entrare acqua nella griglia superiore. Non ostacolare il flusso dell'aria.
- Prima di rimuovere l'apparecchio assicurarsi che la tanica raccolta condensa sia vuota.
- E' necessario espellere l'acqua accumulata all'interno del contenitore una volta riempito.
- Non utilizzare il deumidificatore in ambienti troppo piccoli, potrebbe essere pericoloso.
- Installare il tubo di drenaggio in modo tale che l'acqua condensata possa essere espulsa all'interno del contenitore senza problemi e/o ostruzioni.
- Non danneggiare/modificare/riscaldare il cavo di alimentazione nè appoggiare su di esso oggetti pesanti

- L'unità deve essere posizionata in modo che la presa sia accessibile.
- Si prega di tenere una distanza minima di 30 cm tra l'unità e la parete o altri oggetti per garantire la circolazione dell'aria.
- L'unità è concepita per un solo per uso interno. Non per emettere che gli agenti atmosferici vengano in contatto con il prodotto.
- Questo apparecchio non è destinato all'uso da parte di persone con ridotte capacità fisiche sensoriali o mentali, o mancanza di esperienza e conoscenza, a meno che non siano controllati o istruiti all'uso dell'apparecchio da una persona responsabile della loro sicurezza.
- I bambini devono essere sorvegliati per assicurarsi che non giochino con l'apparecchio.
- Non riparare il prodotto da soli. Non aprire l'apparecchio. Per ogni problematica, contattare un centro assistenza qualificato.
- L'unità non deve essere utilizzata in lavanderia.
- Non utilizzare in caso di evidenti anomalie nel funzionamento.
- Scollegare dalla presa di corrente prima di spostare l'unità oppure prima di intraprendere un nuovo ciclo di pulizia.
- Non immergere mai l'unità in acqua. Evitare il contatto diretto con qualsiasi liquido.
- Non posizionare l'unità accanto ad elettrodomestici che erogano calore, oppure vicino a fiamme libere o ad oggetti infiammabili o pericolosi.
- Non inserire mai dita o altri oggetti all'interno delle fessure delle prese d'aria.
- Non posizionarsi di fronte all'unità mentre è in uso.
- E' necessario espellere l'acqua accumulata all'interno del contenitore una volta riempito.
- Non utilizzare il deumidificatore in ambienti troppo piccoli, potrebbe essere pericoloso.
- Installare il tubo di drenaggio in modo tale che l'acqua condensata possa essere espulsa all'interno del contenitore senza problemi e/o ostruzioni.
- Se il cavo di alimentazione è danneggiato, esso deve essere sostituito dal costruttore o dal suo servizio assistenza tecnica o comunque da una persona con qualifica simile, in modo da prevenire ogni rischio.
- Prima di procedere alla manutenzione e pulizia disconnettere l'apparecchio dall'alimentazione
- Nel caso in cui si verificassero situazioni anomale spegnere immediatamente l'apparecchio e contattare il rivenditore o il servizio di assistenza.
- Non utilizzare prese di corrente volanti oppure cavi danneggiati.
- Quando si stacca la spina tenerla saldamente per evitare shock elettrico, corto circuito o incendio
- E' assolutamente vietato smontare o riparare l'apparecchio per pericolo di shock elettrico; se necessario rivolgersi al rivenditore o centro assistenza.
- Non usare l'apparecchio nelle vicinanze di una vasca da bagno, doccia, piscina.
- Prima di collegare l'apparecchio alla rete elettrica accertarsi che la tensione sia corretta secondo quanto riportato sulla targa del prodotto e che l'impianto sia conforme alle norme vigenti
- Pericolo di lesioni: non usare il prodotto per scopi diversi da quelli per cui è stato costruito. Non fare uso errato dell'apparecchio
- Non utilizzare questo apparecchio collegato a programmatori, temporizzatori, sistemi di comando a distanza separati, timer o qualsiasi altro dispositivo che possa accenderlo automaticamente.
- Non utilizzare il prodotto con le mani umide o bagnate.
- Non introdurre dita ed oggetti nelle aperture del prodotto.
- Non sedersi sull'apparecchio.
- Non tirare il cavo di alimentazione per spostare il prodotto o per scollegarlo all'alimentazione elettrica.
- Al termine dell'utilizzo scollegare il prodotto dall'alimentazione elettrica.
- Non lasciare incustodito il prodotto mentre è in funzione.



Caution, risk of fire



. Questo dispositivo è caricato con gas infiammabile R290.

ATTENZIONE: Il prodotto deve essere installato, messo in funzione e riposto in un ambiente con superficie superiore di 4m². Non tentare di accelerare il processo di sbrinamento e di pulizia. ma seguire le operazioni indicate nel manuale. Il prodotto non deve essere installato in ambienti in cui sono presenti fonti di iniezione (ad esempio: fiamme libere, apparecchi a gas in funzione o stufe elettriche in funzione). Non forare il circuito del gas. Non avvicinare al circuito fiamme libere. Fare attenzione che non si avverta odore di refrigerante. Prima di usare il prodotto, leggere il manuale. Ogni riparazione necessita l'intervento di un Centro di Assistenza autorizzato.



Chiunque sia coinvolto nel lavoro o nella riparazione di un circuito refrigerante dovrebbe essere in possesso di un certificato valido in vigore rilasciato da un'autorità di valutazione accreditata dal settore, che autorizza la propria competenza a gestire i refrigeranti in modo sicuro in conformità con un'industria, specifica di valutazione riconosciuta.



La manutenzione deve essere eseguita solo come raccomandato dal costruttore dell'apparecchiatura. La manutenzione e la riparazione che richiedono l'assistenza di altro personale qualificato devono essere eseguite sotto la supervisione della persona competente nell'uso di refrigeranti infiammabili. Se queste avvertenze non sono chiare o se si necessita di chiarimenti, si prega di contattare il rivenditore .

2.1 PRECAUZIONI DI SICUREZZA PER LA MANUTENZIONE/ASSISTENZA

Si prega di seguire queste avvertenze quando si effettua la seguente manutenzione quando si utilizza un deumidificatore con R290.

2.1.1 Verifiche dell'area di lavoro

Prima di iniziare i lavori sui sistemi contenenti refrigeranti infiammabili, sono necessari controlli di sicurezza per garantire che il rischio di accensione sia ridotto al minimo. Per la riparazione dell'impianto frigorifero, prima di eseguire i lavori sull'impianto devono essere rispettate le seguenti precauzioni.

2.1.2 Procedura di lavoro

I lavori devono essere eseguiti secondo una procedura controllata in modo da ridurre al minimo il rischio di presenza di gas o vapori infiammabili durante il lavoro.

2.1.3 Area di lavoro generale

Tutti gli addetti alla manutenzione e gli altri addetti del territorio devono essere istruiti sulla natura dei lavori svolti. Devono essere evitati i lavori in spazi ristretti. L'area intorno allo spazio di lavoro deve essere sezionata. Assicurarsi che le condizioni all'interno dell'area siano state rese sicure dal controllo del materiale infiammabile.

2.1.4 Controllo della presenza di refrigerante

L'area deve essere controllata con un rivelatore di refrigerante appropriato prima e durante il lavoro, per garantire che il tecnico sia a conoscenza di atmosfere potenzialmente infiammabili. Assicurarsi che l'apparecchiatura di rilevamento delle perdite utilizzata sia adatta all'uso con refrigeranti infiammabili, ad es. senza scintille, adeguatamente sigillata o intrinsecamente sicura.

2.1.5 Presenza di estintore.

Presenza di estintore Se è necessario eseguire lavori a caldo sull'apparecchiatura di refrigerazione o su qualsiasi parte associata, devono essere disponibili attrezzature antincendio appropriate. Avere un estintore a polvere o CO2 adiacente all'area di ricarica

2.1.6 Nessuna fonte di accensione

Nessuna persona che esegue lavori su tubazioni che contengono refrigerante infiammabile di un sistema di refrigerazione deve utilizzare qualsiasi fonte di accensione che possa comportare il rischio di incendio o esplosione. Tutte le possibili fonti di accensione, compreso il fumo di sigaretta, devono essere mantenute sufficientemente lontane dal luogo di installazione, riparazione, rimozione e smaltimento, durante il quale il refrigerante infiammabile può eventualmente essere rilasciato nello spazio circostante. Prima dell'inizio del lavoro, è necessario ispezionare l'area intorno all'apparecchiatura per assicurarsi che non vi siano pericoli di infiammabilità o rischi di accensione. Devono essere esposti i cartelli "Vietato fumare".

2.1.7 Area ventilata.

Assicurarsi che l'area sia all'aperto o che sia adeguatamente ventilata prima di operare sulle tubazioni di gas o eseguire qualsiasi lavoro a caldo. Un certo grado di ventilazione deve continuare durante il periodo di esecuzione del lavoro. La ventilazione dovrebbe disperdere in sicurezza qualsiasi refrigerante rilasciato e preferibilmente espellerlo all'esterno nell'atmosfera.

2.1.8 Verifiche alle apparecchiature di refrigerazione.

Quando i componenti elettrici vengono sostituiti, devono essere idonei allo scopo e alle specifiche corrette. In ogni momento devono essere seguite le linee guida di manutenzione e assistenza del produttore. In caso di dubbio consultare l'ufficio tecnico del produttore per assistenza. I seguenti controlli devono essere applicati agli impianti che utilizzano refrigeranti infiammabili: – La quantità della carica è conforme alla dimensione della stanza all'interno della quale sono installate le parti contenenti refrigerante; – I macchinari e le bocchette di ventilazione funzionino adeguatamente e non siano ostruiti; – Se si utilizza un circuito frigorifero indiretto, verificare la presenza di refrigerante nel circuito secondario; – La marcatura sull'apparecchiatura continua ad essere visibile e leggibile. I contrassegni e i segni illeggibili devono essere corretti; – Il tubo o i componenti di refrigerazione sono installati in una posizione in cui è improbabile che siano esposti a sostanze che possono corrodere i componenti contenenti refrigerante, a meno che i componenti non siano costruiti con materiali che sono intrinsecamente resistenti alla corrosione o siano adeguatamente protetti contro tale corrosione.

2.1.9 Verifiche ai dispositivi elettrici

La riparazione e la manutenzione dei componenti elettrici deve comprendere i controlli di sicurezza iniziali e le procedure di ispezione dei componenti. Se esiste un guasto che potrebbe compromettere la sicurezza, non è necessario collegare l'alimentazione elettrica al circuito fino a quando non viene risolto in modo soddisfacente. Se l'anomalia non può essere eliminata immediatamente ma è necessario continuare il funzionamento, deve essere adottata un'adeguata soluzione temporanea. Questo deve essere segnalato al proprietario dell'apparecchiatura in modo che tutte le parti siano avvisate.

I controlli di sicurezza iniziali devono comprendere:

- I condensatori siano scarichi: questo deve essere fatto in modo sicuro per evitare la possibilità di scintille;
- Non vi siano componenti elettrici sotto tensione e cablaggi esposti durante la carica, il ripristino o lo spurgo del sistema;
- Che sia assicurata continuità di collegamento a terra.

DATI TECNICI

Modello	TZDEU12L
Alimentazione elettrica	220V-240V ~50Hz
Capacità serbatoio	2.0L
Refrigerante/Carica	R290/50g

La capacità di deumidificazione è specificata a una temperatura ambiente di 30 °C con un'umidità relativa dell'80%. La temperatura operativa è nell'intervallo da 7 °C a 35 °C e un'umidità relativa massima dell'80%. Se la temperatura ambiente è al di fuori di questo intervallo, l'unità non funzionerà normalmente. Valore GWP di R290 il refrigerante è 3.

3. DESCRIZIONE DELLE PARTI

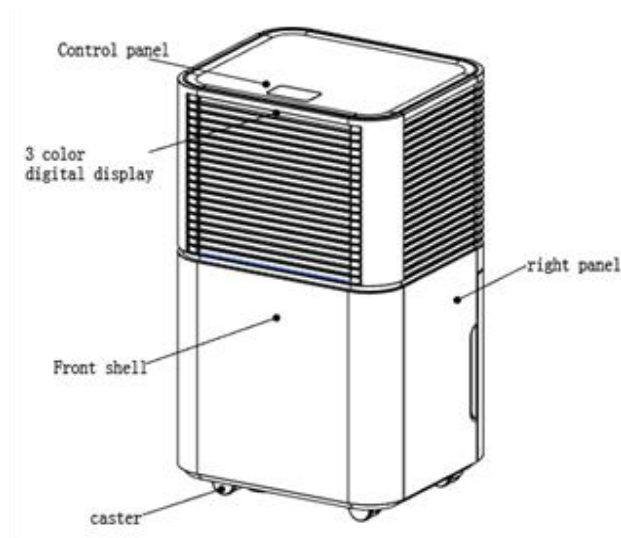

Control panel=Pannello di controllo; 3 color digital display=Visualizzatore digitale a 3 colori; Right panel=Pannello destro.
Front shell= guscio frontale; caster=ruota

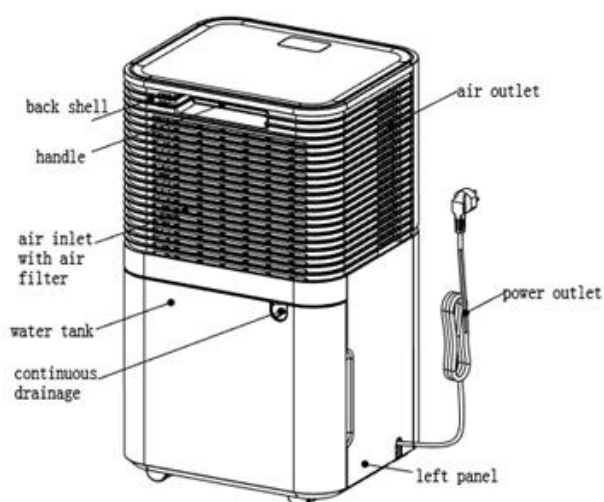

Back shell=Guscio posteriore; Handle=Maniglia; Air outlet=Uscita dell'aria; Air inlet with air filter=Ingresso dell'aria con filtro ;Water tank=Serbatoio dell'acqua; Continuous drainage= Scarico continuo; Left Panel=Pannello sinistro.

4. INSTALLAZIONE

4.1 Ambiente

1. Posizionare il prodotto su una superficie stabile, in piano con almeno 30cm di spazio circostante in modo che sia assicurata una adeguata circolazione dell'aria.
2. Non installare il prodotto dove potrebbe essere sottoposto a:
 - Fonti di calore quali radiatori, stufe o un qualsiasi tipo di apparecchiature che generino calore,
 - In un'area potrebbe essere soggetto a contatti diretti con acqua o olio.
 - Luce solare diretta.
 - Vibrazioni od urti.
 - Eccessiva polvere.
 - Mancanza di ventilazione come ripostigli o armadi.
 - Installazione su una superficie sconnessa e irregolare

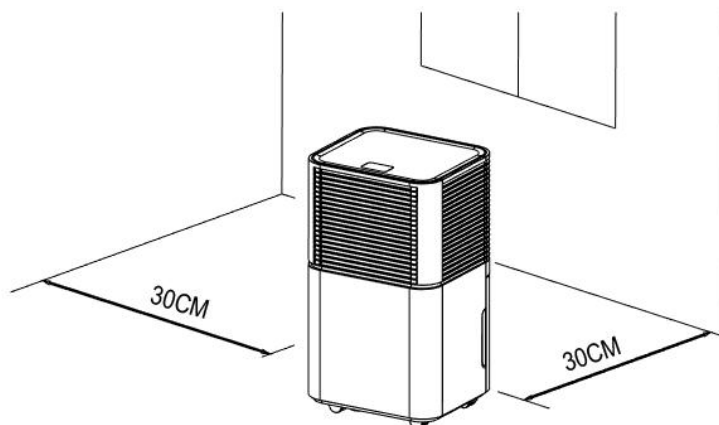

ATTENZIONE

Installare il prodotto in una stanza avente una superficie di almeno 4 m².
Non installare in un'area dove vi possono essere perdite di gas infiammabili.

4.2 ULTERIORI MISURE DI SICUREZZA

- Dopo aver rimosso l'imballo, controllare che il prodotto non presenti danneggiamenti o rotture. In caso di dubbio rivolgersi al rivenditore.
- Temperature di funzionamento: da 5°C a 35°C.
- Non usare all'esterno. Il prodotto deve essere utilizzato unicamente per applicazioni residenziali.
- Non utilizzare in prossimità dei muri, tende o altri oggetti che possano ostruire l'ingresso e l'uscita dell'aria.
Mantenere le griglie dell'aria libere da ostacoli.
- Aggiustare il deflettore dell'aria nella direzione verticale prima di accendere il prodotto.

- Qualora il prodotto venisse inclinato per più di 45°, lasciarlo per più di 24h in posizione verticale prima di accenderlo.
- Mantenere porte e finestre chiuse, durante l'utilizzo, per migliorare il risparmio energetico.
- Non lasciare il prodotto alla diretta esposizione degli agenti atmosferici quali raggi solari o pioggia.
- E' normale che l'aria in uscita sia calda dopo un funzionamento continuo del prodotto in giornate calde.
- Svuotare il serbatoio dell'acqua prima di muovere il prodotto.
- Assicurarsi che il serbatoio dell'acqua sia montato correttamente. In caso contrario il prodotto può funzionare in modo scorretto.
- Il deumidificatore si accende e funziona secondo l'ultima modalità impostata.
- Il deumidificatore inizia a deumidificare quando l'umidità rilevata è superiore del 3% dell'umidità impostata.
- E' presente un ritardo di 3 minuti all'avvio del compressore. E' necessario attendere , come misura di protezione, 3 minuti prima che il prodotto inizi a deumidificare.

5.UTILIZZO

5.1PANNELLO DI CONTROLLO



POWER

Dopo aver acceso l'alimentazione, tutti gli indicatori e lo schermo si accenderanno per 1 secondo e poi si spegneranno.

Dopo un segnale acustico, l'indicatore di alimentazione si accende e la macchina entra in modalità standby. Premere questo pulsante, la macchina inizia a funzionare, in modalità automatica predefinita e funzionamento con ventilazione massima. Premere nuovamente questo tasto, la macchina smetterà di funzionare e la ventilazione cesserà



MODE

Modalità automatica – ciclo continuo fra modalità di deumidificazione e modalità SLEEP.

Premere una volta per passare da una modalità all'altra, l'indicatore corrispondente si accende.

● **Modalità automatica:** quando l'umidità ambientale \geq umidità impostata del 3%, la ventola inizia a funzionare e il compressore inizia a funzionare dopo 3 secondi di attesa.

Quando l'umidità ambientale \leq umidità impostata del 3%, il compressore smette di funzionare e la ventola ritarda lo spegnimento.

Sia la velocità della ventola che l'umidità possono essere regolate in modalità automatica.

● **Modalità di deumidificazione continua:** la macchina continua a funzionare, ma non è possibile regolare l'umidità.

● **Modalità SLEEP.** Selezionare il tasto SLEEP, il tasto si illumina e si avvia la funzione SLEEP.. Dopo 10 secondi di inattività, tutti gli indicatori si spengono gradualmente e la velocità di ventilazione passa automaticamente da alta a bassa. Toccare un pulsante qualsiasi per riattivare l'indicatore. Toccare di nuovo il pulsante d per uscire dalla modalità SLEEP.

In modalità SLEEP, il codice di errore non viene visualizzato, la velocità di ventilazione non è regolabile mentre l'umidità è regolabile.



HUM

In modalità automatica o in modalità sleep, è possibile agire su questo tasto per regolare l'umidità impostata. Ad ogni pressione l'umidità impostata aumenta del 5%, nell'ambito dell'intervallo 30%-80%.

Premere a lungo questo tasto per interrogare la temperatura ambiente attuale, il display visualizza la temperatura ambiente. Dopo 5 secondi sarà visualizzata l'umidità ambiente. Se questo tasto viene premuto a lungo, verrà visualizzata la temperatura ambiente.



TIMER

Premere questo tasto per impostare la funzione timer da 0 a 24 ore. L'intervallo è di 1 ora. Ad ogni pressione di questo pulsante, il valore aumenta di 1 ora e quindi sullo schermo viene visualizzato il valore di temporizzazione corrispondente. Il valore impostato "00" annulla la funzione timer e l'indicatore corrispondente si spegne.

Dopo che il timer è stato impostato e completato, il LED del timer si accende durante il periodo di temporizzazione.

Trascorso il tempo, il LED del timer si spegne automaticamente.

Nello stato di funzionamento, è possibile impostare l'ora di spegnimento della macchina;

Nello stato di attesa, è possibile impostare l'ora di accensione della macchina.



SPEED

La velocità di ventilazione può essere regolata solo in modalità automatica. Premere questo tasto per cambiare la velocità di ventilazione alta o bassa. L'indicatore della velocità di ventilazione corrispondente si accende.



LOCK

Premere a lungo questo tasto per attivare la funzione di blocco bambini. La spia del blocco bambini si accende. Tutti i pulsanti sono bloccati e non possono essere azionate. Premere nuovamente questo pulsante, la spia si spegnerà e i pulsanti verranno ripristinati.

La funzione di blocco bambini rimarrà attiva fino a quando lo spegnimento manuale od automatico lo spegnimento non annulleranno la funzione.

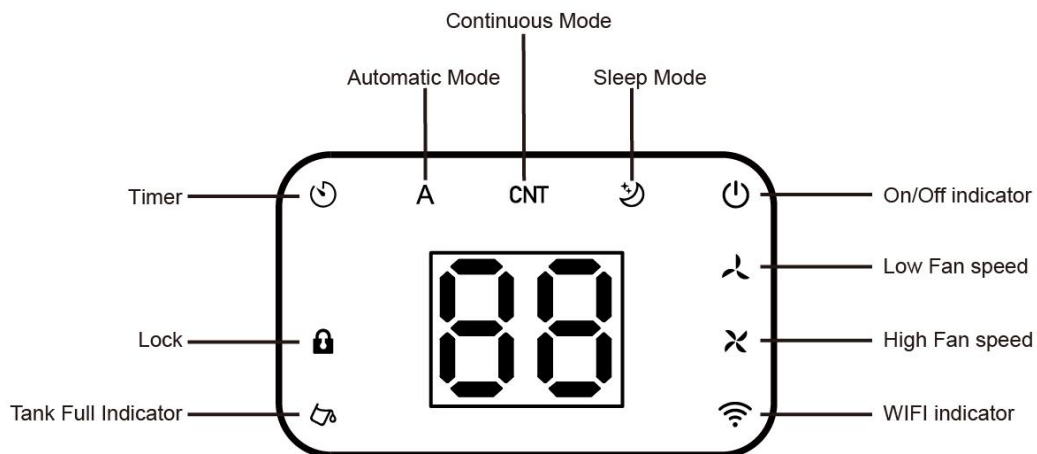

Display a 3 colori digitale:

Umidità ambiente <45%, la indicazione sarà di colore blu.

45%≤Umidità ambiente≤65% , la indicazione sarà di colore verde.

Umidità ambiente >65% , la indicazione sarà di colore rosso.

Se il LED mostrerà : E0、E2、CL、CH、LO、HI, la indicazione sarà di colore rosso

Informazioni sull'App "Smart Life"

L'app "Smart Life" è disponibile per Android e iOS.

Scansiona il codice QR corrispondente per accedere direttamente al download.



Download Smart Life App

**Informazioni su come utilizzare l'app.**

Questo apparecchio consente di azionare l'apparecchio tramite la rete domestica-lavoro. Un prerequisito è una connessione WIFI permanente al router e l'app gratuita "Smart Life".

Si consiglia di scollegare l'apparecchio dalla rete elettrica quando si è fuori casa per evitare accensioni involontarie mentre si è in viaggio!

Messa in funzione dell'App

1. Installa l'app "Smart Life". Crea un account utente.
2. Attiva la funzione WIFI nelle impostazioni del tuo apparecchio.
3. Posizionare l'apparecchio a una distanza di circa 5 metri dal router.
4. Finché l'alimentazione è accesa, l'indicatore WIFI lampeggia lentamente. Dopo 3 minuti, lo stato verrà annullato se non è presente alcuna configurazione di rete e la spia si spegne. Se è necessario ricollegare il WIFI, premere a lungo il pulsante "timer" per 5 secondi per avviare la configurazione della rete, l'indicatore WIFI lampeggia lentamente.
5. Quando l'indicatore WIFI lampeggia lentamente, selezionare "Aggiungi dispositivo"- "Piccoli elettrodomestici"- "Deumidificatore" e seguire le istruzioni sul display. Seleziona "Modalità AP" in alto a destra dell'app, scegli "Conferma indicatore lampeggia lentamente" e premi "Vai a Connetti" per connettere il WIFI denominato "SmartLife-XXXX".
6. Una volta che l'apparecchio è stato collegato correttamente, la spia WIFI si accende. Ora è possibile utilizzare l'apparecchio utilizzando l'app.
7. Tenere premuto il pulsante Timer per circa 5 secondi, l'apparecchio si disconnette, la spia WIFI si spegne.

RISOLUZIONE DEI PROBLEMI	
Connessione di rete non riuscita	Soluzione
	1.. Controllare se si seleziona il WIFI denominato "SmartLife-XXXX" 2. Spegnerne la macchina e scollegare il codice di alimentazione e collegarlo dopo 10 secondi, accedere all'app per connettersi di nuovo.
Indicatore WIFI spento	. Premere a lungo il pulsante "Timer" o spegnere la macchina e scollegare il codice di alimentazione e collegarlo dopo 10 secondi.
L'hotspot WIFI scompare e la spia WIFI lampeggia	Spegnerne la macchina e scollegare il codice di alimentazione e collegarlo dopo 10 secondi, accedere all'app per connettersi di nuovo.

5.3 SCARICO CONDENZA

Svuotamento Serbatoio

- Quando il serbatoio è pieno, l'unità emetterà un ronzio e la spia "Acqua piena" si accenderà.
- Premere il pulsante POWER per spegnere l'unità.
- Tirare il serbatoio dell'acqua ed estrarlo semplicemente dal corpo del deumidificatore.
- Svuotare l'acqua in un'area con uno scarico o all'esterno.
- Pulire sia l'interno del serbatoio che l'esterno.
- Riposizionare il serbatoio vuoto nell'unità
- Premere il pulsante POWER per riprendere il funzionamento
- Se la spia Acqua piena non si spegne, verificare che il galleggiante sia correttamente in posizione.

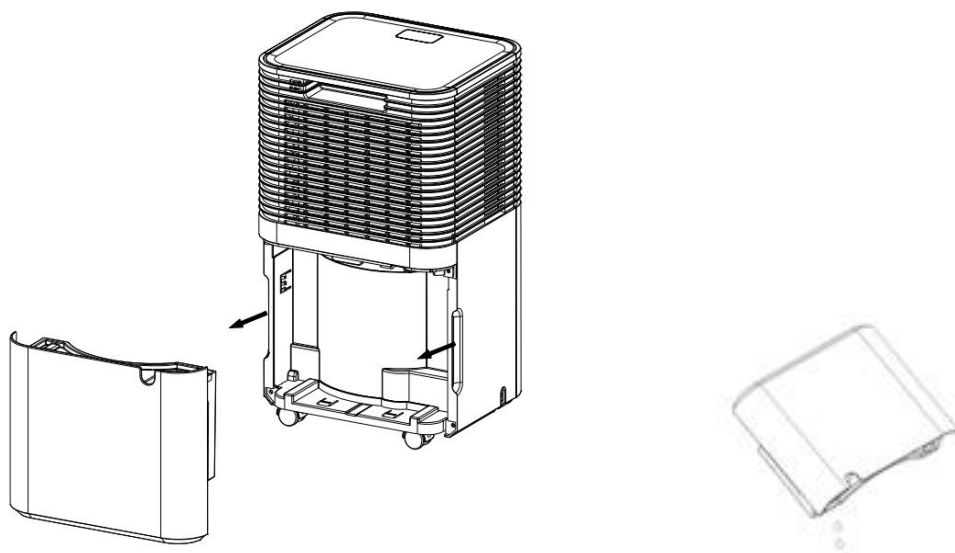

ATTENZIONE

1. Non gettare i magneti del serbatoio dell'acqua e i rivetti di plastica. In caso contrario, la macchina non smetterà automaticamente di funzionare quando il serbatoio dell'acqua è pieno e l'acqua di condensa traboccherà e danneggerà il pavimento della stanza

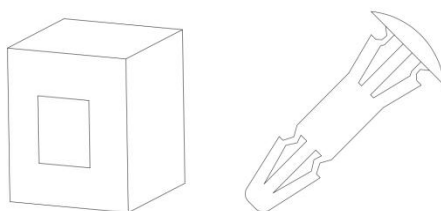

2. Assicurarsi di pulire l'acqua di condensa nel serbatoio dell'acqua prima di ripristinare la modalità di lavoro della macchina.
3. Se il serbatoio dell'acqua è sporco, sciacquarlo con acqua pulita. Evitare l'uso di detersivi, sfere d'acciaio, sgrassatori chimici, gasolio, benzene, diluenti o altri solventi. In caso contrario, il serbatoio dell'acqua sarà danneggiato e potrà presentare delle perdite.
4. Reinscrivere il serbatoio vuoto nell'unità. In caso contrario, l'indicatore di acqua piena potrebbe rimanere rosso e la macchina non può riavviarsi.

5.4 DRENAGGIO CONTINUO

Per il funzionamento continuo o la deumidificazione non presidiata, collegare il tubo di scarico in dotazione al prodotto. L'acqua di condensa può essere scaricata automaticamente in un recipiente e scaricata per gravità.

1. Raddrizzare il tubo di drenaggio
2. Inserire un'estremità del tubo di scarico nel foro del serbatoio e collegare l'altra estremità ad una vasca, scarico dell'acqua o ad un recipiente, o comunque all'area di drenaggio prescelta.

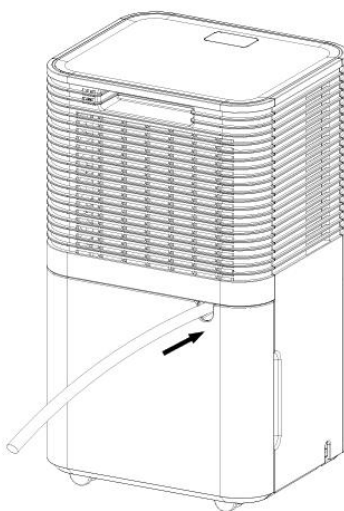

ATTENZIONE

1. Non bloccare od ostruire il tubo di scarico o di scarico.
2. Si prega di non piegare il tubo di scarico. L'altezza dello scarico deve essere più alto del punto di uscita per consentire l'uscita per gravità dell'acqua.
3. Il tubo di scarico deve essere collegato saldamente all'uscita;

6. MANUTENZIONE

Nota: prima di eseguire la pulizia e la manutenzione della macchina, assicurarsi di spegnere la macchina e di staccare la spina di alimentazione per evitare scosse elettriche.

• **PULIZIA FILTRO ARIA** (ogni due settimane)

La polvere si accumula sul filtro e limita il flusso d'aria. Il flusso d'aria limitato riduce l'efficienza del sistema e se si blocca può causare danni al prodotto.

Il filtro dell'aria richiede una pulizia regolare. Il filtro dell'aria è rimovibile per una facile pulizia. Non utilizzare il prodotto senza un filtro dell'aria, altrimenti l'evaporatore potrebbe essere contaminato.

1. Estrarre il serbatoio dell'acqua dal corpo, quindi estrarre il filtro dal fondo del guscio posteriore;

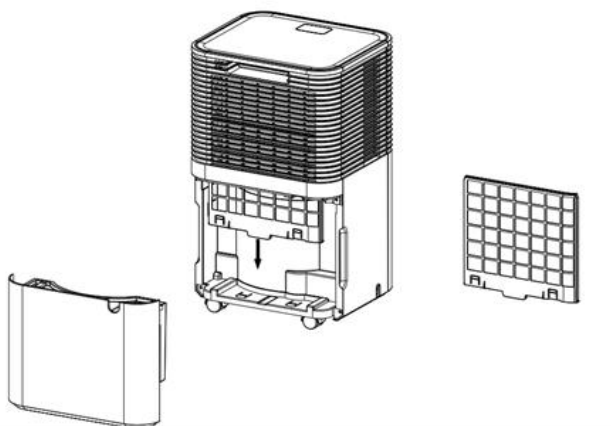

2. Utilizzare un aspirapolvere per aspirare delicatamente la polvere sulla superficie. Se il filtro è molto sporco, lavarlo con acqua e un detersivo morbido e asciugarlo bene in seguito.

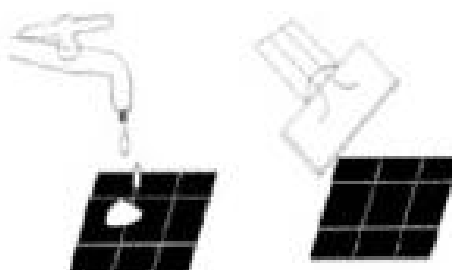

3. Rimettere il filtro in posizione.

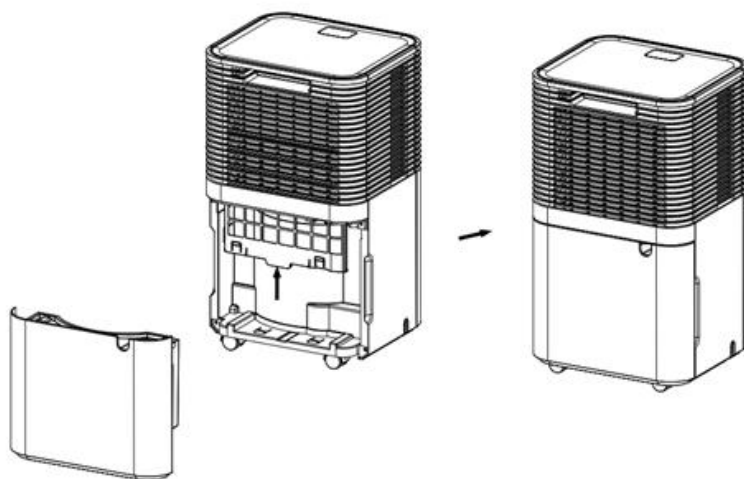

7. RISOLUZIONE DEI PROBLEMI

1. TEMP. DI FUNZ.

$5^{\circ}\text{C} \leq \text{Temp. Ambiente} \leq 35^{\circ}\text{C}$

Quando la temperatura ambiente è inferiore o superiore alla temperatura di funzionamento, il deumidificatore si arresta. Quando $5^{\circ}\text{C} \leq \text{Temp. Ambiente} \leq 16^{\circ}\text{C}$, il compressore effettua automaticamente lo sbrinamento ad intervalli; durante lo sbrinamento il compressore si ferma e la ventola continua a funzionare.

2. PRIMA DI CHIAMARE L'ASSISTENZA

Prima di contattare l'assistenza professionale, consultare l'elenco di risoluzione dei problemi che include eventi comuni che non sono il risultato di un difetto di fabbricazione o dei materiali

Problema	Possibile Causa	Soluzione
Mancato funzionamento	Mancanza di alimentazione	Connettersi ad una presa di alimentazione funzionante e accendere il prodotto.
	L'indicatore serbatoio pieno lampeggia	Scaricare il serbatoio dell'acqua e ripristinarlo, o ricollocare il serbatoio dell'acqua in posizione corretta
	La temperature ambiente è $< 5^{\circ}\text{C}$, oppure $> 35^{\circ}\text{C}$	Intervenuta la protezione del prodotto che non può lavorare al di fuori dei limiti di funzionamento
Cattivo funzionamento	Il filtro dell'aria è instasato?	Pulire il filtro dell'aria poichè ostruito
	Il condotto di aspirazione o di scarico è ostruito?	Rimuovere l'ostruzione
Ingresso aria assente	Il filtro dell'aria è instasato?	Pulire il filtro dell'aria poichè ostruito
Eccessiva rumorosità durante il funzionamento	Il prodotto è posizionato su una superficie piana e stabile?	Posizionare il prodotto su una superficie piana
	Il filtro dell'aria è instasato?	Pulire il filtro
E2	Problema con il sensore di umidità	Cambiare il sensore
LO	Umidità ambientale inferiore al 20%	Il prodotto è entrato in auto protezione e si spegne.
HI	Umidità ambientale superior al 90%	
CL	Protezione alle basse temperature, la temperature ambiente è $< 5^{\circ}\text{C}$	
CH	Protezione alle alte temperature,, La temperature ambiente è $> 38^{\circ}\text{C}$	

8. CONSERVAZIONE DEL PRODOTTO

Conservazione a lungo termine - Se non utilizzerai il prodotto per un periodo di tempo prolungato (più di alcune settimane), è meglio pulirla e asciugarla completamente. Conservare l'unità attenendosi alla seguente procedura:

1. Premere il pulsante di alimentazione per spegnere e scollegare l'unità.
2. Scaricare l'acqua rimanente dall'unità.
3. Pulisci il filtro e lascialo asciugare completamente in una zona ombreggiata.
4. Raccogliere il cavo di alimentazione nel serbatoio dell'acqua.
5. Reinstallare il filtro nella sua posizione.
6. L'unità deve essere tenuta in posizione verticale durante il rimessaggio.
7. Conservare la macchina in un luogo ventilato, asciutto, non corrosivo e in un luogo sicuro al coperto.

ATTENZIONE:

L'evaporatore all'interno della macchina deve essere asciugato prima di imballare l'unità per evitare danni ai componenti e muffe. Scollegare l'unità e riporla in un'area aperta e asciutta per giorni affinché si asciughi. Un altro modo per asciugare l'unità è impostare il punto di umidità più del 5% in più rispetto all'umidità ambientale per costringere la ventola ad asciugare l'evaporatore per un paio d'ore.



DEHUMIDIFIER

MODEL: TZDEU12L



INSTRUCTION MANUAL





Read this instruction manual carefully. Keep it for future reference.

1. PRODUCT DESCRIPTION

The dehumidifier is used to remove excessive moisture from the air. The resulting reduction in relative humidity protects buildings and their contents from the adverse effects of excess humidity.

The environmentally friendly R290 is used as the refrigerant. R290 has no damaging influence on the ozone layer (ODP), a negligible greenhouse effect (GWP) and is available worldwide. Because of its efficient energy properties, R290 is highly suitable as a coolant for this application. Special precautions must be taken into consideration due to the coolant's high flammability.

SYMBOLS FROM THE UNIT AND USER MANUAL

 warning	This unit uses a flammable refrigerant. If refrigerant leaks and comes in contact with fire or heating part, it will create harmful gas and there is risk of fire.
	Read the USER MANUAL carefully before operation.
	Further information is available in the USER MANUAL, SERVICE MANUAL, and the like.
	Service personnel are required to carefully read the USER MANUAL and SERVICE MANUAL before operation.

2.SAFETY WARNINGS

When using the unit, please observe the following safety precautions:

- This appliance can be used by children aged from 8 years and above and persons with reduced physical, sensory or mental capabilities or lack of experience and knowledge if they have been given supervision or instruction concerning use of the appliance in a safe way and understand the hazards involved. Children shall not play with the appliance. Cleaning and user maintenance shall not be made by children without supervision.
- Unplug the power supply cord before cleaning or doing maintenance.
- Keep all packaging (plastic bags, foam , screws) out of the reach of children or persons with reduced physical or mental capabilities , as this could compromise their safety
- Do not submerge the unit in water, or place the unit close to water.
- Don't use the unit near bath-tubs, basins ,showers. Never use the appliance outside.
- Don't use any extension cable to power the unit.
- Don't install the unit upon unstable or inclined surfaces
- Don't cover the product.
- Don't use the product with wet hands,
- Do not submerge the unit in water, or place the unit close to water.
- Do not put the unit close to heat-generating devices or near flammable and dangerous materials.
- Never put your fingers or objects into the intake or discharge ducts.
- Do not sit or stand on the unit.
- Discharge water that has collected in the tank as required
- Do not operate the dehumidifier in a closed area such as inside a closet, as it may cause a fire
- Install drain piping at a downhill grade to make sure that condensed water can be drained continuously.
- If the power supply cord is damaged it must be replaced by the manufacture or a qualified service agent.
- Do not put the unit close to heat-generating devices or near flammable and dangerous materials.
- Never put your fingers or objects into the intake or discharge ducts.
- Do not sit or stand on the unit.
- Don't switch the unit on or off, inserting or pulling the power cable,
- Don't put any objects on the unit
- Don't jump or stay upon the appliance
- Don't clean the appliance, if it has not been switched off, disconnected the power cable or powered off the dedicated switch.
- Never drink the condensed water from the unit.
- If some burning smell or smoke is coming out from the unit, immediately power off the unit from the supply, open the window and call the Service Center or qualified persons.
- Assure adequate air change in the room where the unit is installed, if any ga combusting appliances.
- If the power cable is damaged, it must be replaced by the producer, or the authorized service center or anyhow by qualified electricians.
- Don't use sprays, insect killer products or any solvents for cleaning the appliance.
- This appliance has been designed as domestic dehumidifier. Don't use the appliance for different purposes
- Never use the appliance outside.
- Don't use any extension cable to power the unit.
- Don't install the unit upon unstable or inclined surfaces.
- Don't operate in environments where are present flammable or explosive materials and substances, or where corrosive and dangerous vapors and substances are present.
- Don't enter water in the upper grille. Don't obstruct the air flow.
- Before removing the appliance, be sure that the water tank is empty
- Never damage, modify, heat up the power cable. Never put heavy or sharp objects on it. Keep the power chord far for source of heat.
- Discharge water that has collected in the tank as required
- Do not operate the dehumidifier in a closed area such as inside a closet, as it may cause a fire
- Install drain piping at a downhill grade to make sure that condensed water can be drained continuously.
- If the power supply cord is damaged it must be replaced by the manufacture or a qualified service agent.
- The appliance must be positioned so that the plug is accessible.

- Please keep a distance 30 cm around unit and the wall or other objects to ensure air circulation.
- The appliance shall be installed in accordance with local national wire regulations.
- The appliance is for indoor use only.
- This appliance is not intended for use by persons with reduced physical sensory or mental Capabilities ,or lack of experience and knowledge, unless they have been given supervision or instruction concerning use of the appliance by a person responsible for their safety.
- Children should be supervised to ensure that they do not play with the appliance.
- Don't repair the product by yourself. Any problem, pls contact professional service for help.
- The appliance shall not be installed in the laundry.
- Appliances that are obviously damaged must not be operated.
- Do not place heavy objects on the cables or heat sources close to them . The cables may be damaged;
- Before carrying out any cleaning or maintenance, disconnect the appliance from the mains by removing the plug;
- Do not use aerosols sprays (eg . insecticides , hair spray , etc.), it may cause damage to the housing;
- In case of abnormal situations immediately turn off the power and contact your dealer or service center
- Do not use this unit connected to programmers, external timer , remote control system of separate timer or any other device that can switch automatically;
- Do not use power sockets flying or damaged cables;
- Don't pull the power cable to move the product or to disconnect it from main supply.



Caution, risk of fire



FURTHER WARNINGS

- This appliance is intended to be used by expert or trained users in shops, in light industry and on farms, or for commercial use by lay persons..
- The unit is designed only for use with R-290(propane) gas as the designated refrigerant.
- The refrigerant loop is sealed. Only a qualified technician should attempt to service!
- Do not discharge the refrigerant into the atmosphere.
- R-290 (propane) is flammable and heavier than air.
- It collects first in low areas but can be circulated by the fans.
- If propane gas is present or even suspected, do not allow untrained personnel to attempt to find the cause.
- The propane gas used in the unit has no odor.
- The lack of smell does not indicate a lack of escaped gas.
- If a leak is detected, immediately evacuate all persons from the store, ventilate the room and contact the local fire department to advise them that a propane leak has occurred.
- Do not let any persons back into the room until the qualified service technician has arrived and that technician advises that it is safe to return to the store.
- No open flames, cigarettes or other possible sources of ignition should be used inside or in the vicinity of the units.
- Component parts are designed for propane and non-incentive and non-sparking. Component parts shall only be replaced with identical repair parts.

FAILURE TO ABIDE BY THIS WARNING COULD RESULT IN AN EXPLOSION, DEATH, INJURY AND PROPERTY DAMA

- Do not use means to accelerate the defrosting process or to clean, other than those recommended by the manufacture.
- The appliance shall be stored in a room without continuously operation sources (for example: open flames, an operating gas appliance or an operating electric heater).
- The appliance shall be stored so as to prevent mechanical damage from occurring.
- Do not piece or burn, even after use.
- Be aware that refrigerants may not contain an odour.
- Pipe-work shall be protected from physical damage and shall not be installed in an unventilated space, if that space is smaller than 4m².
- Compliance with national gas regulations shall be observed.
- Keep any required ventilation openings clear of obstruction.
- The appliance shall be stored in a well-ventilated area where the room size corresponds to the room area as specified for operation.



Any person who is involved with working on or breaking into a refrigerant circuit should hold a current valid certificate from an industry-accredited assessment authority, which authorizes their competence to handle refrigerants safely in accordance with an industry, recognized assessment specification.



Servicing shall only be performed as recommended by the equipment manufacturer. Maintenance and repair requiring the assistance of other skilled personnel shall be carried out under the supervision of the person competent in the use of flammable refrigerants.

If you don't understand something or need help, please contact the dealer services

2.1 SAFETY PRECAUTIONS ON SERVICING

Please follow these warnings when to undertake the following when servicing a dehumidifier with R290.

2.1.1 Checks to the area

Prior to beginning work on systems containing flammable refrigerants, safety checks are necessary to ensure that the risk of ignition is minimized. For repair to the refrigerating system, the following precautions shall be complied with prior to conducting work on the system.

2.1.2 Work procedure

Work shall be undertaken under a controlled procedure so as to minimize the risk of a flammable gas or vapor being present while the work is being performed.

2.1.3 General work area

All maintenance staff and others working in the local area shall be instructed on the nature of work being carried out. Work in confined spaces shall be avoided. The area around the workspace shall be sectioned off. Ensure that the conditions within the area have been made safe by control of flammable material.

2.1.4 Checking for presence of refrigerant

The area shall be checked with an appropriate refrigerant detector prior to and during work, to ensure the technician is aware of potentially flammable atmospheres. Ensure that the leak detection equipment being used is suitable for use with flammable refrigerants, i.e. no sparking, adequately sealed or intrinsically safe.

2.1.5 Presence of fire extinguisher

If any hot work is to be conducted on the refrigeration equipment or any associated parts, appropriate fire extinguishing equipment shall be available to hand. Have a dry powder or CO₂ fire extinguisher adjacent to the charging area.

2.1.6 No ignition sources

No person carrying out work in relation to a refrigeration system which involves exposing any pipe work that contains or has contained flammable refrigerant shall use any sources of ignition in such a manner that it may lead to the risk of fire or explosion. All possible ignition sources, including cigarette smoking, should be kept sufficiently far away from the site of installation, repairing, removing and disposal, during which flammable refrigerant can possibly be released to the surrounding space. Prior to work taking place, the area around the equipment is to be surveyed to make sure that there are no flammable hazards or ignition risks. "No Smoking" signs shall be displayed.

2.1.7 Ventilated area

Ensure that the area is in the open or that it is adequately ventilated before breaking into the system or conducting any hot work. A degree of ventilation shall continue during the period that the work is carried out. The ventilation should safely disperse any released refrigerant and preferably expel it externally into the atmosphere.

2.1.8 Checks to the refrigeration equipment

Where electrical components are being changed, they shall be fit for the purpose and to the correct specification. At all times the manufacturer's maintenance and service guidelines shall be followed. If in doubt consult the manufacturer's technical department for assistance.

The following checks shall be applied to installations using flammable refrigerants:

- The charge size is in accordance with the room size within which the refrigerant containing parts are installed;
- The ventilation machinery and outlets are operating adequately and are not obstructed;
- If an indirect refrigerating circuit is being used, the secondary circuit shall be checked for the presence of refrigerant;
- Marking to the equipment continues to be visible and legible. Markings and signs that are illegible shall be corrected;

– refrigeration pipe or components are installed in a position where they are unlikely to be exposed to any substance which may corrode refrigerant containing components, unless the components are constructed of materials which are inherently resistant to being corroded or are suitably protected against being so corroded.

2.1.9 Checks to electrical devices

Repair and maintenance to electrical components shall include initial safety checks and component inspection procedures. If a fault exists that could compromise safety, then no electrical supply shall be connected to the circuit until it is satisfactorily dealt with. If the fault cannot be corrected immediately but it is necessary to continue operation, an adequate temporary solution shall be used. This shall be reported to the owner of the equipment so all parties are advised.

Initial safety checks shall include:

- those capacitors are discharged: this shall be done in a safe manner to avoid possibility of sparking;
- that there no live electrical components and wiring are exposed while charging, recovering or purging the system;
- that there is continuity of earth bonding

TECHNICAL DATA	
Model	TZDEU12L
Power Supply	220V-240V~50Hz
Water tank capacity	2.0L
Gas/QTy	R290/50g

The dehumidification capacity is specified at an ambient temperature of 30 °C with a relative humidity of 80%. The operating temperature is in the range of 7 °C to 35 °C and a maximum relative humidity of 80%. If the ambient temperature is outside this range the unit will not operate normally. GWP value of R290 the refrigerant is 3.

3. PRODUCT OVERVIEW

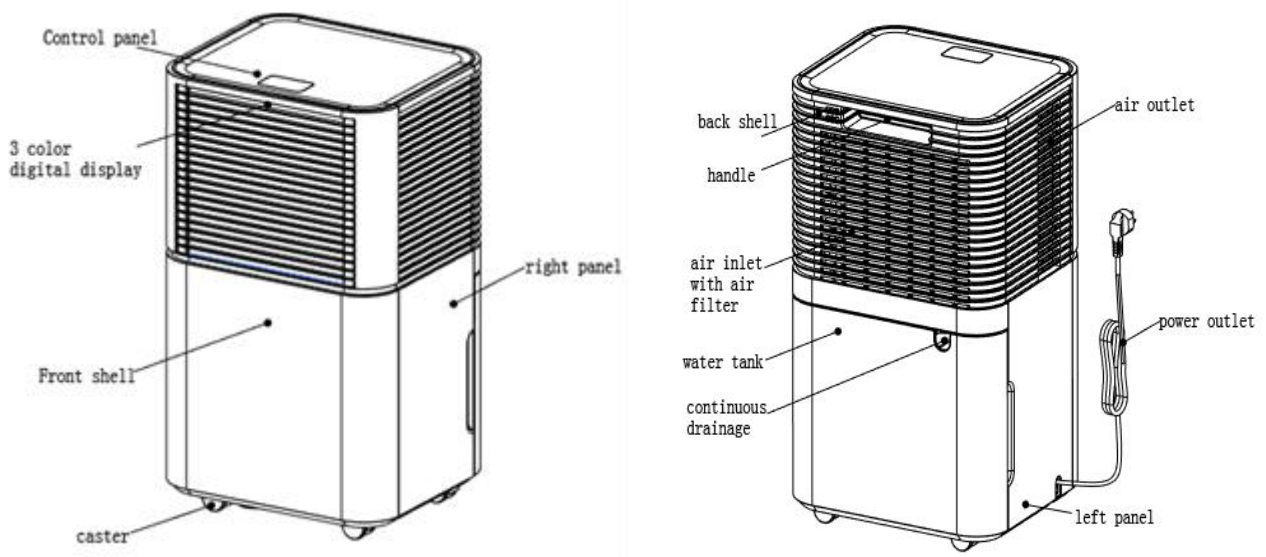

4. INSTALLATION

4.1 LOCATION

1 Place the unit on a firm, level surface in an area with at least 30cm of free space around it to allow for proper air circulation.

2. Never install the unit where it could be subject to:

- Heat sources such as radiators, heat registers, stoves or other products that produce heat.
- In an area where oil or water may be splashed
- Direct sunlight
- Mechanical vibration or shock
- Excessive dust
- Lack of ventilation, such as cabinet or bookcase
- Uneven surface

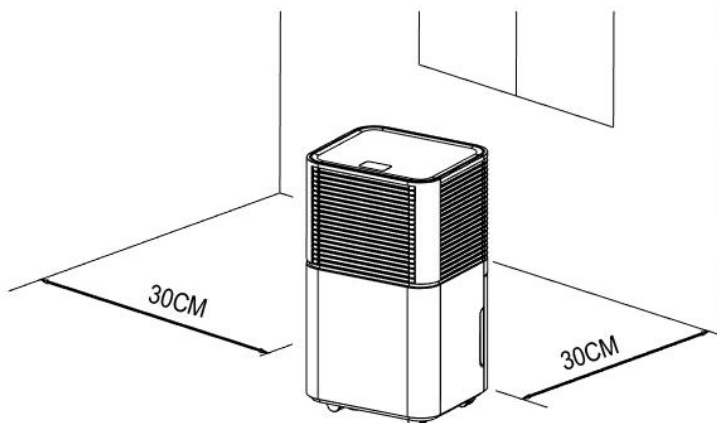



WARNING

Install the unit in rooms which exceed 4 m².

Do not install the unit in a place where inflammable gas may leak.



NOTE

The manufacture may provide other suitable example or may provide additional information about the refrigerant odour.

4.2 OPERATING THE DEVICE SAFELY

- Check the device after unpacking for any damages or scratches on it.
- Operate this unit in an ambient temperature from 5°C to 35°C.
- Do not use in the outdoors. This dehumidifier is intended for indoor residential applications only.
- Do not operate in close proximity to walls, curtains, or other objects that may block inlet and outlet.
- Keep the air inlet and outlet free of obstacles.
- Adjusting the wind deflector in the upward direction prior to start up.
- If tipped more than 45°, allow the unit to set upright for at least 24 hours before start up.
- Keep doors and windows close for better energy saving.
- Do not operate or store the unit in direct sunlight or rain.
- It is normal for air outlet to feel warm to touch after continuous operation on hot days.
- Empty the water tank before moving the device.
- Make sure the Water tank is correctly fitted otherwise the unit will not operate properly.
- The dehumidifier starts up in the mode selected when the unit was last used.
- The dehumidifier starts dehumidifying if the room humidity is 3% higher than the selected humidity.
- There is a protective 3-minutes time delay of the compressor. Wait 3 minutes for the dehumidifier to resume dehumidification.

5. OPERATION

5.1 CONTROL PANEL

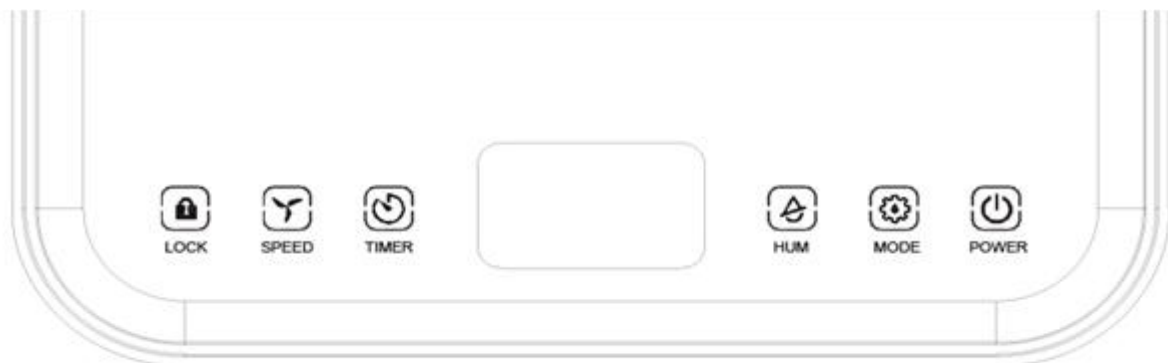



POWER

After switching on the power, all the indicators and the screen will be on for 1 second and then off. After a buzzer, the power indicator will be on and the machine will be in standby mode.

Press this button, the machine starts to run, default automatic mode and high wind operation.

Press this key again, the machine will stop running, and the fan will be closed.



MODE

AUTO MODE - continuously drying mode-sleeping mode cycle, press once to switch the mode from one to another, the corresponding indicator lights up.

- **Auto mode:** when environmental humidity \geq set humidity +3%, the fan starts working and compressor starts working after 3 seconds.

When environmental humidity \leq set humidity -3%, the compressor stops working and the fan delay shutdown.

Both fan speed and humidity can be adjusted under auto mode.

- **Continuously drying mode:** The machine continues to run, but the humidity can not be adjusted.

- **Sleeping mode:** Touch the sleep button, the button lights up and start the sleep function. After no operation in 10 seconds, all indicators turns dark gradually and the wind speed is automatically switched from high to low. Touch any button to wake up the indicator. Touch sleep button again to exit the sleep mode.

In sleep mode, the fault code is not displayed, the wind speed is not adjustable, and the humidity is adjustable.



HUM

In automatic mode or sleep mode, you can operate this key to adjust the set humidity: every time you press the set humidity increase by 5%, according to the cycle of 30%-80%.

Long press this key to query the current room temperature, double eight lights display the current room temperature 5 seconds after the automatic return to display the current humidity. If this key is pressed for a long time, it will be display the ambient temperature.



TIMER

Press this key to set the timer function of 0-24 hours. The interval is 1 hour. Each time you press this button, the value increased 1 hours and then the corresponding timing value is displayed on the screen. The setting value is "00" to cancel the timer function. The indicator turns out.

After the timer is set and completed, the timer LED is on during the timing period. After the timing is over, the timer LED turns off automatically.

In the running state, set the time to turn off the machine;

in the standby state, set the time to turn on the machine.



SPEED

The wind speed can only be adjusted in the automatic mode. Press this key to switch the high and low wind speed. The corresponding wind speed indicator lights up.



LOCK

Long press this key to open the child lock function. The child lock indicator light is on. All the keys are locked and cannot be operated. Press this button again, the indicator light will go out, and the button will be restored.

Open the child lock function, as long as the shutdown or power off will automatically cancel the child lock function.

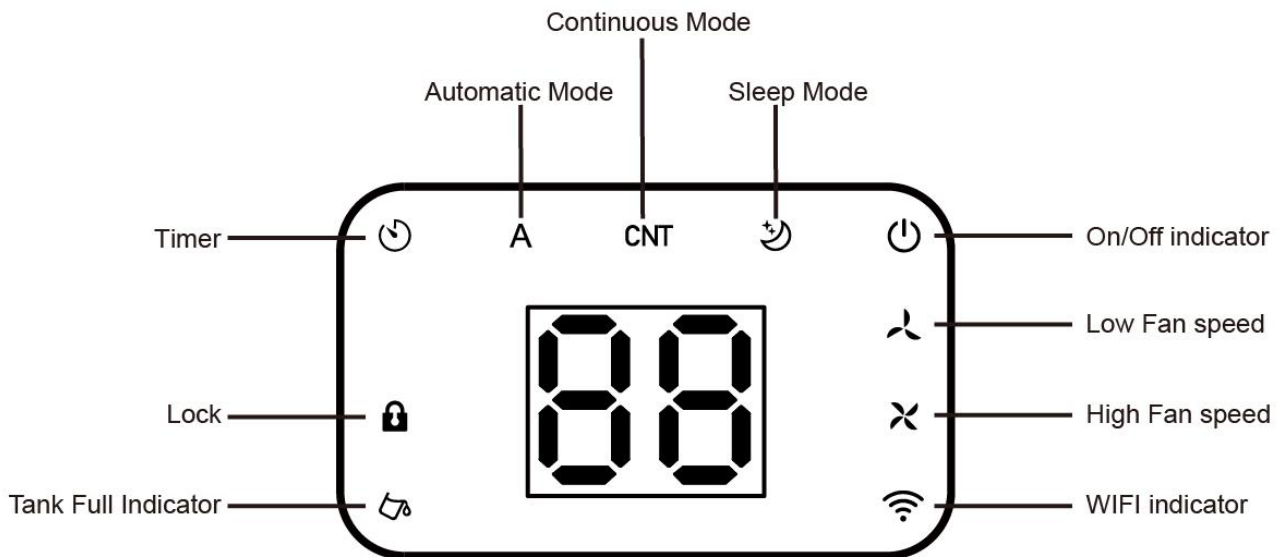

3 Color Digital Display:

Ambient Humidity < 45% , The light show Blue

45 ≤ Ambient Humidity ≤ 65% , The light show Green

Ambient Humidity > 65% , The light show Red

If the LED display E0、E2、CL、CH、LO、HI, the light will show red.

5.2 Information on the App “Smart Life”

The “**Smart Life**” app is available for android and iOS.
Scan the corresponding QR code to get directly to the download.



Download Smart Life App



Information on How to Use the App

This appliance allows you to operate the appliance via your home net-work. A prerequisite is a permanent WIFI connection to your router and the free app “**Smart Life**”.

We recommend disconnecting the appliance from the power supply when you are away from home to prevent unintentional switching on while you are on the road!

Commissioning via the App

1. Install the “**Smart Life**” app. Create a user account.
2. Activate the WIFI function in the settings of your appliance.
3. Place the appliance at a distance of about 5 meters to your router.
4. As long as the power is turned on, the WIFI indicator flashes slowly. After 3 minutes, the status will be canceled if there is no network configuration, and the indicator light is off. If you need to re-connect the WIFI, long press the “timer” button for 5 Second to start the network configuration, the WIFI indicator flashes slowly.
5. When WIFI indicator flashes slowly, select “**Add Device**”-“**Small Home Appliances**”-“**Dehumidifier**”, and follow the instructions on the display. Select “**AP Mode**” on upper right of the app, choose “**Confirm indicator slowly blink**” and press“**Go to Connect**” to connect the WIFI named “**SmartLife-XXXX**”.
6. Once the appliance has been successfully connected, the WIFI lamp lights up. Now you can operate the appliance using the app.
7. Press and hold the Timer button for about 5 seconds, the appliance disconnect, the WIFI lamp lights off.

TROUBLE SHOOTING	
Network connection failed	Solution
Network connection timeout	1.Check if you select the WIFI named “SmartLife-XXXX”. 2.Turn off the machine and unplug the power code and plug in after 10 seconds, enter the App to connect again.
WIFI indicator off	Long press the “Timer”button or Turn off the machine and unplug the power code and plug in after 10 seconds.
WIFI hotspot disappear and the WIFI light flash	Turn off the machine and unplug the power code and plug in after 10 seconds, enter the App to connect again.

5.3 DRAINAGE:

EMPTYING THE WATER TANK

- When the tank is full, The unit will make a buzzing sound, and the “Water Full” light will turn on.
- Press the POWER button to turn off the unit.
- Pull on the water tank and simply slide out of the body of the dehumidifier.
- Empty the water into an area with a drain or outside.
- Clean the inside of the tank as well as the outside.
- Replace the empty tank back into the unit.
- Press the POWER button to resume operating.
- If the Water Full light does not extinguish, check that the float is correctly in place.

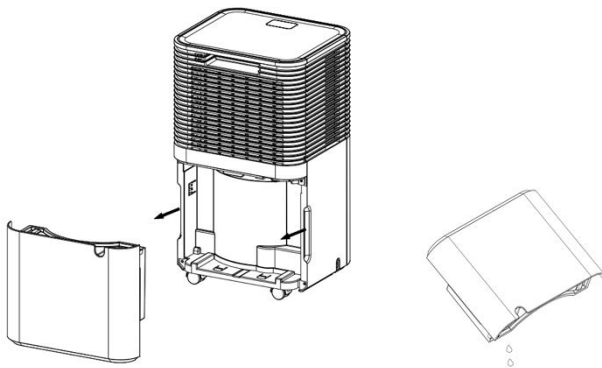

Warning

1. Do not discard water tank magnets and plastic rivets. Otherwise, the machine will not automatically stop working when the water tank is full, and the condensed water will overflow and damage the floor of the room.

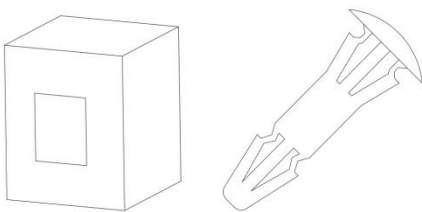

2. Please be sure to clean the condensed water in the water tank before resetting the working mode of the machine.
3. If the water tank is dirty, rinse it with clean water. Avoid using detergents, steel balls, chemical dust removers, diesel oil, benzene, diluents or other solvents. Otherwise, the water tank will be damaged and leak
4. Replace the empty tank back into the unit. Otherwise, the water full indicator may remain red and the machine cannot restart.

5.4 DRENAGGIO CONTINUO

For continuous operation or unattended dehumidification, please connect the attached drain hose to the unit. Condensate water can be automatically flow into a bucket or drain by gravity.

1. Straighten the drainage pipe
2. Insert one end of the drain into the drain into the cistern hole and connect the other end to the bathroom, outdoor or bucket like container, or the prescribed drainage area.

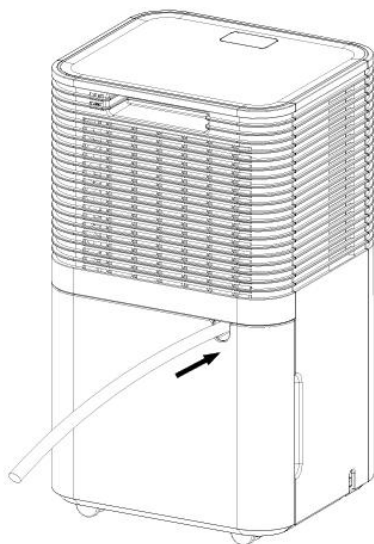

Warning

1. Please do not block the drain or drain pipe, if the phenomenon of blocking, condensed water will flow into the water tank.
2. Please do not bend the drain pipe. The height of the drain pipe should be lower than the outlet.
3. The drain pipe shall be securely connected to the outlet;

6. MAINTENANCE

Note: before cleaning and maintaining the machine, be sure to turn off the machine and pull the power plug to prevent electric shock.

- **CLEANING THE AIR FILTER** (every two weeks)

Dust collects on the filter and restricts the airflow. The restricted airflow reduces the efficiency of the system and if it becomes blocked it can cause damage to the unit.

The air filter requires regular cleaning. The air filter is removable for easy cleaning. Do not operate the unit without an air filter, or the evaporator may be contaminated.

1. Take the water tank from the body, and then pull out the filter from the bottom of the rear shell;

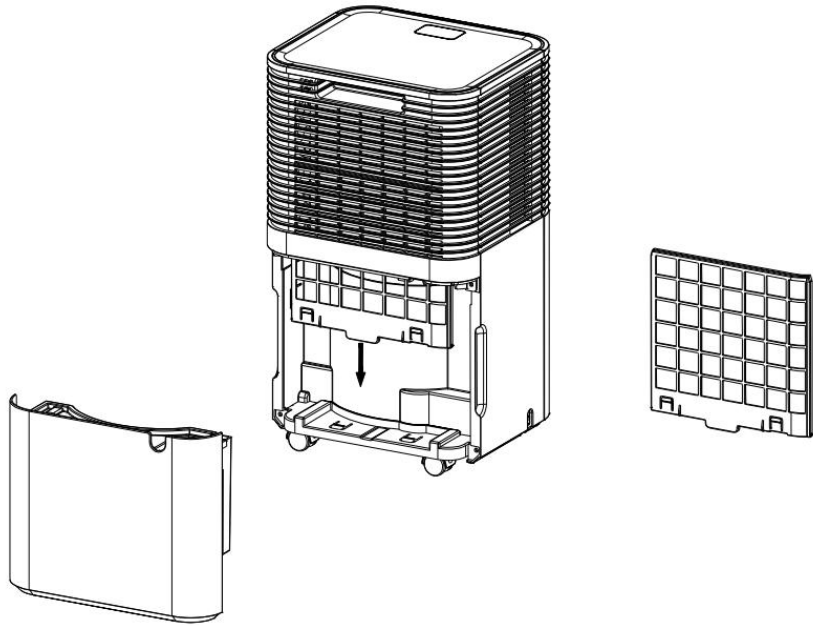

2. Use a vacuum cleaner to gently absorb the dust on the surface.
If the filter is very dirty, wash it with water and a soft detergent and dry it thoroughly afterwards.

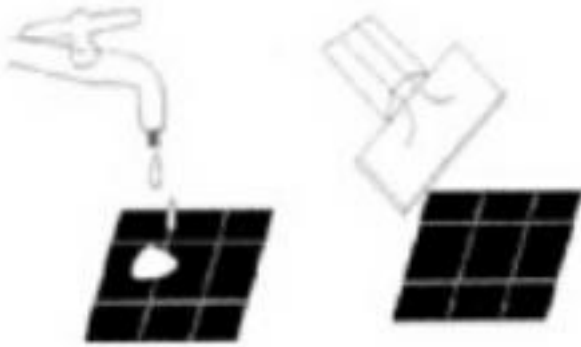

3. Put the filter back.

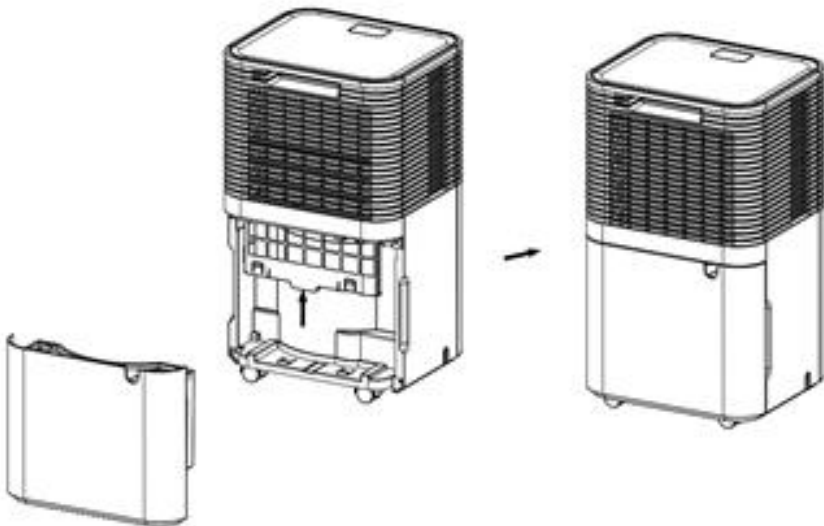

7. TROUBLE SHOOTING

1. FUNCTIONING TEMP.

5°C ≤ Ambient Temp. ≤ 35°C

When the ambient temp is lower or higher than the functioning temp, the dehumidifier stops.

When 5°C ≤ Ambient temp. ≤ 16°C, the compressor automatically defrosts at intervals; during defrosting, the compressor stops and the fan keeps running.

2. BEFORE CALLING FOR SERVICE

Before contacting professional service, please review the trouble shooting list that includes common occurrences that are not the result of a defect in workmanship or materials.

Problem	Possible Cause	Solution
Not working	No power supply	Connect to a functioning outlet and switch on
	Water Full Indication Flashes	Drain water tank and reset it, or re-position the water tank to right place
	Room temperature < 5°C, or > 35 °C	Self-Protection designed to protect the unit. Can not work under such temperature
Bad functioning	Is the air filter clogged?	Clean the air filter as instructed
	Is the intake duct or discharge duct obstructed?	Remove the obstruction from the discharge duct or intake duct.
No air intake	Is the filter clogged?	Wash the filter
Loud noise when running	Is the machine put in the plat place?	Put the machine on the plat ground
	Is the filter clogged?	Wash the filter
E2	Humidity sensor problem	Change a sensor
LO	Environmental humidity is below 20%	The dehumidifier shuts down for self- protection
HI	Environmental humidity is above 90%	
CL	Low temperature protection, the environmental temperature < 5°C	
CH	High temperature protection, the environmental temperature > 38°C	

8. DECOMMISSIONING

STORAGE

Long-term storage - If you will not be using the unit for an extended period of time (more than a few weeks) it is best to clean the unit and dry it out completely. Please store the unit per the following steps:

1. Press power button to switch off and unplug the unit.
2. Drain the remaining water from the unit.
3. Clean the filter and let the filter dry completely in a shaded area.
4. Collect the power cord at the water tank.
5. Re-install the filter at its position.
6. The unit must be kept in upright position when in storage.
7. Preserving the machine in ventilating, dry, non- corrosive gas and safe place indoor.

ATTENTION:

The evaporator inside the machine has to be dried out before the unit is packed to avoid component damage and molds. Unplug the unit and place it in a dry open area for days to dry it out. Another way to dry the unit is to set the humidity point more than 5% higher than the ambient humidity to force the fan to dry the evaporator for a couple of hours

INFORMAZIONE AGLI UTENTI



Ai sensi del decreto legislativo 14 marzo 2014, n.49 "Attuazione della direttiva 2012/19/UE sui rifiuti di apparecchiature elettriche ed elettroniche (RAEE)".

1. Il simbolo del cassonetto barrato sull'apparecchiatura indica che il prodotto alla fine della propria vita deve essere raccolto separatamente dagli altri rifiuti.
2. L'utente dovrà, pertanto, conferire l'apparecchiatura giunta a fine vita agli idonei centri di raccolta differenziata dei rifiuti elettronici ed elettrotecnici, oppure riconsegnarla al rivenditore al momento dell'acquisto di una nuova apparecchiatura di tipo equivalente, in ragione di uno a uno.
3. L'adeguata raccolta differenziata per l'avvio successivo dell'apparecchiatura dismessa al riciclaggio, al trattamento e allo smaltimento ambientalmente compatibile contribuisce ad evitare possibili effetti negativi sull'ambiente e sulla salute e favorisce il riciclo dei materiali di cui è composta l'apparecchiatura.
4. Lo smaltimento abusivo del prodotto da parte dell'utente comporta l'applicazione delle sanzioni amministrative previste dalla normativa vigente.

Lange Distribution S.r.l. si riserva il diritto di apportare modifiche estetiche e/o tecniche senza preavviso al fine di migliorare i propri prodotti.

Termozeta is an international trademark. Copyright © 1995. All rights reserved.

Lange Distribution S.r.l. - Via Treviso, 35 - 20127 Milano - Italy

DISPOSAL

Used electric household devices



1. If you do not want to use your electrical appliance any longer, return it free of charge to a recycling depot for used electric appliances.
2. Used electric devices do not belong in the household garbage (see symbol).

Further disposal instructions

1. Return the electrical appliance in such a condition that its later re-use or recycling is not adversely affected. Batteries must be removed in advance and the destruction of parts which contain fluids must be avoided.
2. Electrical appliances can contain harmful substances. Improper handling or damage to the appliance can lead to health problems or water or ground contamination, when the appliance is recycled later.

Lange Distribution S.r.l. reserves the right to introduce technical and/or aesthetic changes to its products intended to improve performances.

Termozeta is an international trademark. Copyright © 1995. All rights reserved.

Lange Distribution S.r.l. - Via Treviso, 35 - 20127 Milano - Italy

Lange Distribution S.r.l.
Via Treviso, 35
20127, Milano
Tel: +39 02.28506-1



Prodotto in Cina - Made in China



www.termozeta.com

